

Kupní smlouva

číslo smlouvy kupujícího: SML-66/1070/INV/20/2022

na

„Dodávka souboru dílů pro sestavení dvou nákladních vozidel kategorie N3

TATRA – T158 Phoenix 4x4“

Tuto kupní smlouvu (dále též „smlouva“) uzavřely níže uvedeného dne dle ust. § 2079 a násl. občanského zákoníku č. 89/2012 Sb. v platném znění následující strany:

NAPA TRUCKS spol. s r.o.

Se sídlem Semtín 100, 533 53 Pardubice

Organizace zapsaná v obchodním rejstříku vedeném u Krajského soudu Hradec Králové, oddíl C, vložka 13203

IČO: 25288717, DIČ: CZ25288717

E-mail: kojzar@napatrucks.cz

Zastoupená: **Ing. Jiřím Kojzarem**

Osoby oprávněné jednat ve věcech smluvních:

Ing. Jiří Kojzar

Osoby oprávněné jednat ve věcech technických:

Radek Vinopal, tel.: 725 516 919, vinopal@napatrucks.cz

Bankovní spojení: Komerční banka a.s.

Číslo účtu: 19-2376590247/0100

(dále též „prodávající“)

a

Správa a údržba silnic Pardubického kraje

Se sídlem Doubravice 98, 533 53 Pardubice

Organizace zapsaná v obchodním rejstříku vedeném Krajským soudem v Hradci Králové, oddíl Pr, vložka 162

IČO: 00085031, DIČ: CZ00085031

Zastoupená: **Ing. Miroslav Němcem** – ředitelem

Osoby oprávněné jednat ve věcech smluvních:

Ing. Miroslav Němec – ředitel

Ing. Antonín Jalůvka – jmenovaný zástupce statutárního orgánu

Mgr. Josef Neumann, LL.M. – jmenovaný zástupce statutárního orgánu

Osoby oprávněné jednat ve věcech technických a převzít zařízení:

Jaroslav Vojta, mob. tel.: 723 546 659, jaroslav.vojta@suspk.cz

Martin Dubský, mob. tel.: 601 381 406, martin.dubsky@suspk.cz

Libor Strnad, mob. tel.: 602 284 023, libor.strnad@suspk.cz

Bankovní spojení: UniCredit Bank Czech Republic, a.s., pobočka Hradec Králové

Číslo účtu: 2433315074/2700

(dále též „kupující“)

(společně dále též jako „smluvní strany“).

1. Předmět smlouvy

1.1 Předmětem a účelem smlouvy je dodávka a převod vlastnického práva k níže specifikovaným movitým věcem – dále také „zboží“ (podrobná specifikace je uvedena v příloze č. 1 této smlouvy).

1.2 Předmět je v souladu se zadávací dokumentací na veřejnou zakázku „**Dodávka souboru dílů pro sestavení dvou nákladních vozidel kategorie N3**“ ze dne 22. 7. 2022 a je v souladu s cenovou nabídkou prodávajícího ze dne 25. 7. 2022.

1.3 Předmět smlouvy je dále podrobně specifikován v příloze č. 1 smlouvy (Specifikace předmětu smlouvy).

2. Kupní cena a platební podmínky

2.1 Cena, kterou je kupující povinen zaplatit prodávajícímu za zboží, byla sjednána na **základě výsledku zadávacího řízení** a dle dohody smluvních stran činí:

Cena bez DPH za 1 kus Souboru ND k NA dle bodu 1.4 A/	4 390 000,00 Kč
Cena s 21 % DPH za 1 kus Souboru ND k NA dle bodu 1.4 A/	5 311 900,00 Kč
Cena bez DPH za 1 kus Souboru ND k NA dle bodu 1.4 B/	5 060 000,00 Kč
Cena s 21 % DPH za 1 kus Souboru ND k NA dle bodu 1.4 B/	6 122 600,00 Kč
Celková cena za dodávku bez DPH	9 450 000,00 Kč
Celková cena za dodávku s 21 % DPH	11 434 500,00 Kč

slovy: jedenáctmilionůčtyřistatřicetčtyřisícipětsetkorun českých (dále též „**cena**“).

Tato Cena je pevná a zahrnuje jak kompletní předmět smlouvy, tak veškeré náklady (včetně plateb v cizí měně, cla, nákladů spojených s balením, dopravou, konzervací a ochrannými nátěry apod.) prodávajícího.

DPH bude účtována podle platných právních norem a předpisů, kde rozhodnou dobou pro výši DPH je doba zdanitelného plnění.

2.2 Platební podmínky:

Kupující nebude poskytovat zálohy.

Smluvní strany si sjednávají zaplacení Ceny bezhotovostním převodem, a to na základě prodávajícím vyhotoveného a kupujícímu doručeného daňového dokladu/faktury. Právo prodávajícího na fakturaci, vzniká dnem předání předmětu smlouvy společně s doklady nezbytnými pro jeho užívání a uplatnění případných vad z titulu záruky za jakost. Výše faktury bude odpovídat smlouvě, faktura bude doručena na adresu pro doručování nejdéle do 7 pracovních dnů po převzetí předmětu smlouvy kupujícími. **Adresa pro doručení faktury:** Správa a údržba silnic Pardubického kraje, Doubravice 98, 533 53 Pardubice.

Jednotlivé záruční servisy bude prodávající fakturovat až po jejich provedení. Faktury budou adresovány na příslušné cestmistrovské středisko kupujícího podle umístění předmětů této smlouvy. Součástí faktury bude soupis provedených servisních prací.

Faktury budou splňovat náležitosti daňového dokladu v souladu se zákonem č. 235/04 Sb. ve znění pozdějších předpisů (včetně obchodní firmy, sídla, názvu peněžního ústavu, čísla bankovního účtu prodávajícího, odkaz na smlouvu nebo číslo smlouvy a datum vystavení faktury). Výše celkově fakturované částky bude odpovídat výši kupní ceny uvedené v této smlouvě, případně výši ceny záručních servisních prohlídek uvedené v této smlouvě. Kupující je oprávněn vrátit prodávajícímu bez zaplacení fakturu, která nemá náležitosti uvedené v této smlouvě, vykazuje rozpor mezi fakturovanou částkou a částkou ze smlouvy, nebo vykazuje jiné závady. Současně s vrácením faktury sdělí kupující prodávajícímu důvody vrácení. V závislosti na povaze závady je prodávající povinen fakturu včetně jejích příloh opravit nebo nově vyhotovit. Oprávněným vrácením faktury přestává běžet původní lhůta splatnosti faktury. Nová lhůta splatnosti začíná běžet ode dne doručení kupujícímu doplněné, opravené nebo nově vyhotovené faktury s příslušnými náležitostmi, splňující podmínky smlouvy.

Faktury budou splatné 30 kalendářních dnů ode dne prokazatelného doručení daňového dokladu/ faktury kupujícímu, a to bezhotovostním převodem na bankovní účet prodávajícího.
Prodávající: bankovní účet vedený u banky Komerční banka a.s.,
číslo účtu 19-2376590247/0100.

V pochybnostech se má za to, že faktura byla doručena třetí den po odeslání.

Úhradou se rozumí odepsání fakturované částky z účtu kupujícího.

3. Doba a místo plnění

3.1 Prodávající se zavazuje předat Předmět kupujícímu:

A/ Předmětem plnění je dodání jednoho kusu „Soubor dílů pro sestavení nákladního vozidla kategorie N3 TATRA – T158 Phoenix 4x4“

Požadované místo plnění:

Areál střední školy automobilní Holice, Nádražní 301, 534 01 Holice

Požadované místo dodání po kompletaci NA:

Cestmistrovské středisko Hlinsko, Srnská 817, 539 01 Hlinsko

B/ Předmětem plnění je dodání jednoho kusu „Soubor dílů pro sestavení nákladního vozidla kategorie N3 TATRA – T158 Phoenix 4x4“.

Požadované místo plnění:

Areál střední školy automobilní Ústí nad Orlicí, Dukelská 313, 562 01 Ústí nad Orlicí

Požadované místo dodání po kompletaci NA:

Cestmistrovské středisko Žamberk, Nádražní 195, 564 01 Žamberk

3.2 Prodávající se zavazuje dodat zboží kupujícímu dle bodu **A, B:**

a) Dodání souboru náhradních dílů do automobilních škol do **31. 3. 2023.**

b) Dokončení sestavení a předání do **31. 10. 2023.**

4. Vlastnické právo

4.1 Účastníci smlouvy berou na vědomí, že kupující se stane vlastníkem dílčí části zboží okamžikem faktického předání a převzetí a podpisem písemného „Protokolu o předání a převzetí zboží“ mezi prodávajícím a kupujícím.

4.2 K přechodu nebezpečí škody na zboží dojde okamžikem jeho převzetí ze strany kupujícího.

5. Odevzdání a převzetí předmětu koupě

5.1 Smluvní strany sepiší předávací protokol.

5.2 O předání a převzetí předmětu koupě sepiší smluvní strany zápis, který bude obsahovat specifikaci předmětu smlouvy, místo a datum jeho odevzdání. V závěru zápisu kupující výslovně uvede, zda předmět koupě přebírá či nikoli a pokud ne, z jakých důvodů, případně s jakými vadami.

5.3 Kupující je oprávněn odmítnout předmět koupě převzít, bude-li se na něm či na jeho části vyskytovat v okamžiku odevzdání vada či více vad. Předmět koupě se považuje za odevzdaný a povinnost prodávajícího odevzdat předmět koupě je splněna až okamžikem převzetí předmětu koupě kupujícím bez vad.

5.4 Prodávající je povinen spolu s předmětem koupě předat kupujícímu tyto doklady:

- veškeré listiny, jichž je třeba k nakládání s předmětem koupě a k jeho řádnému užívání,
- veškerou technickou dokumentaci, vztahující se k předmětu koupě.

5.5 I v případě, že se na předmětu koupě či na jeho části při převzetí bude vyskytovat vada či více vad, je kupující oprávněn, nikoli však povinen, předmět koupě převzít, přičemž uvede, že předmět koupě přebírá s vadami, tyto do zápisu konkretizuje a stanoví prodávajícímu lhůtu k jejich odstranění, ve které je prodávající povinen takové vady vlastním nákladem odstranit. Strany výslovně sjednávají, že se v takovém případě nejedná o převzetí předmětu koupě bez vad ve smyslu jiných ustanovení smlouvy.

6. Odpovědnost za vady, záruky

6.1 V případě, že budou kupujícím po převzetí zboží na tomto zjištěny vady, má kupující právo uplatnit vůči prodávajícímu nároky v souladu s ust. § 2099 až § 2117 zákona č. 89/2012, občanský zákoník, v platném znění.

6.2 Prodávající prohlašuje, že je výlučným vlastníkem zboží, že na zboží nevážnou žádná práva třetích osob a že není dána žádná překážka, která by bránila disponovat se zbožím dle této smlouvy.

6.3 Kupující je oprávněn nepřevzít zboží (případně jeho dílčí část), které by bylo v rozporu s touto smlouvou, zadávací dokumentací či cenovou nabídkou prodávajícího, týkající se především ceny a kvality zboží.

7. Záruční podmínky

7.1 Prodávající poskytuje záruku u speciálních nákladních vozidel 24 měsíců nebo na ujetí 60 000 km či 900 Mh podle toho, která skutečnost nastane dříve, ode dne podpisu příslušného „Protokolu o předání a převzetí zboží“ oběma smluvními stranami.

7.2 neručí za škody na zboží, vzniklé v důsledku neodborného zacházení ze strany kupujícího nebo třetích osob v průběhu záruční doby.

7.3 Záruční podmínky jsou platné při dodržení všech ustanovení pro provoz jednotlivých částí zboží vyplývajících z návodů na obsluhu a záručních listů. Závada, která se vyskytne v průběhu záruční doby, bude kupujícím oznámena bez odkladu písemně nebo e-mailem prodávajícímu a tento se zavazuje nastoupit na opravu záruční vady ve lhůtě nejpozději do 24 hodin po oznámení. Prodávající se zavazuje nastoupit na opravu záruční vady do 24 hodin po oznámení na adresu: NAPA TRUCKS spol. s r.o. Semtín 100, 533 53 Pardubice, kontaktní osoba p. Hořeňovský, tel.: +420 464 628 632, mob. tel.: 773 758 595, e-mail: horenovsky@napatrucks.cz.

Prodávající je povinen vadu odstranit na vlastní náklady včetně potřebné demontáže a montáže a ostatních nákladů souvisejících s odstraněním vady.

7.4 Lhůty a ceny záručních servisních prohlídek

Lhůty a ceny záručních servisních prohlídek speciálního nákladního automobilu TATRA T-158 Phoenix 4x4. Uvedené ceny servisních záručních prohlídek platí pro jedno vozidlo:

Servisní záruční prohlídka při km/Mh*	Cena záruční servisní prohlídky bez DPH	Cena záruční servisní prohlídky včetně DPH
1. servisní záruční prohlídka při 10 000Km/ 2 měsíce	5 000 Kč	6 050 Kč
2. servisní záruční prohlídka při 60 000Km/ 1 rok	33 500 Kč	40 535 Kč
3. servisní záruční prohlídka při 60 000Km/ 1rok	44 600 Kč	53 966 Kč
Ceny za záruční servisní prohlídky celkem	83 100 Kč	100 551 Kč
Hydraulika		
1.servisní záruční prohlídka 50Mth/ 3 měsíce	9 900 Kč	11 979 Kč
2.servisní záruční prohlídka 300Mth/ 1 rok	9 900 Kč	11 979 Kč
3.servisní záruční prohlídka 500Mth/ 2 roky	20 300 Kč	24 563 Kč
Celkem hydraulika	40 100 Kč	48 521 Kč
Cena za záruční prohlídky celkem	123 200 Kč	149 072 Kč

Cena za záruční servisní prohlídky stanovená ve výše uvedených tabulkách může být v průběhu záruky změněna pouze v návaznosti na změnu zákonné sazby DPH.

Jednotlivé záruční servisy bude prodávající fakturovat až po jejich provedení. Faktury budou adresovány na příslušná cestmistrovská střediska (viz bod 3.1 smlouvy). Součástí faktury bude soupis provedených prací.

7.5 Prodávající se zavazuje provádět záruční a pozáruční servis na dodané zboží dle předepsaných rozpisů prohlídek jednotlivých součástí zboží. Prodávající se zavazuje k zajištění záručních prohlídek i pozáručních oprav na základě objednávky kupujícího, kterou zašle e-mailem na adresu servisního střediska prodávajícího: servis@napatrucks.cz, kontaktní osoba p. Hořeňovský, tel.: +420 464 628 632, mob. tel.: 773 758 595, e-mail: horenovsky@napatrucks.cz.

7.6 Pokud porušením povinností prodávajícího, vyplývajících z obecně závazných právních předpisů či z této smlouvy, vznikne kupujícímu či třetím osobám v důsledku použití či užívání zboží jakákoliv škoda, odpovídá za ni prodávající, a to bez ohledu na zavinění. Ustanovení předchozí věty platí i poté, co dojde k odstoupení od této smlouvy některou ze stran či oběma smluvními stranami.

8. Odstoupení od smlouvy

8.1 Smluvní strany mohou odstoupit od smlouvy z důvodu podstatného porušení smlouvy.

8.2 Za podstatné porušení smlouvy **ze strany prodávajícího** se považuje zejména nedodržení termínu předání zboží podle bodu 3.2 smlouvy, nedodržení jakosti, nedodržení garantovaných parametrů daných smlouvou a parametrů obvyklých.

8.3 Kupující je oprávněn odstoupit od smlouvy i v případě, že prodávající je v konkursním nebo vyrovnávacím řízení nebo v likvidaci.

8.4 Kupující má dále právo odstoupit od smlouvy s prodávajícím, jestliže se prohlášení prodávajícího o integritě ze dne 25. 7. 2022, které je součástí nabídky prodávajícího na veřejnou zakázku, ukáže být nepravdivým nebo jestliže prodávající poruší záruku integrity po uzavření této smlouvy.

8.5 Za podstatné porušení smlouvy **ze strany kupujícího** se považuje zejména bezdůvodně neuhrazená faktura po splatnosti více jak 30 dní.

8.6 V případě odstoupení od smlouvy jedné ze stran, uhradí druhá strana prokazatelné a účelně vynaložené náklady, které poškozené straně vzniknou v souvislosti s plněním z této smlouvy. Odstoupením od smlouvy není dotčen nárok na náhradu případné škody, pokud není v jiných ustanoveních smlouvy dohodnuto jinak.

9. Ujednání o úrocích z prodlení a smluvní pokutě

9.1 Pro případ **prodlení kupujícího** s úhradou plateb ve lhůtě uvedené v bodě 2.2 této smlouvy, je prodávající oprávněn požadovat po kupujícím zaplacení úroků z prodlení ve výši 0,03 % z dlužné částky za každý den prodlení.

9.2 Bude-li **prodávající v prodlení** s plněním závazku dle bodu 3.2 této smlouvy, sjednává se smluvní pokuta ve výši **10 000,00 Kč** za každý i započatý den prodlení. V případě porušení povinností prodávajícího a tím vzniklé škody kupujícímu od prodávajícího z tohoto prodlení, má kupující vůči prodávajícímu nárok na náhradu vzniklé škody přesahující tuto smluvní pokutu.

10. Závěrečná ustanovení

10.1 Smlouva nabývá platnosti dnem podpisu oběma smluvními stranami.

10.2 Tato smlouva podléhá povinnosti zveřejnění dle zákona č. 340/2015 Sb., o registru smluv, ve znění pozdějších předpisů. **Smlouvu v souladu s tímto zákonem zveřejní kupující. Účinnosti** nabývá smlouva **dnem uveřejnění v registru smluv.**

10.3 Smlouva může být měněna a doplňována pouze formou písemných, číslovaných dodatků podepsaných oběma smluvními stranami.

10.4 Smlouva se řídí právem České republiky. Strany se zavazují, že spory vzniklé mezi smluvními stranami v souvislosti s plněním smlouvy se budou snažit řešit nejprve smírnou cestou a domluvou, v případě trvání sporu bude rozhodovat věcně a místně příslušný soud v České republice.

10.5 Smlouva je vyhotovena v elektronické podobě, z nichž každá ze smluvních stran obdrží elektronický originál.

10.6 Pokud oddělitelné ustanovení smlouvy je nebo se stane neplatným či nevynutitelným, nemá to vliv na platnost zbývajících ustanovení smlouvy. V takovém případě se strany smlouvy zavazují uzavřít do 10 pracovních dnů od výzvy druhé ze stran smlouvy dodatek ke smlouvě nahrazující oddělitelné ustanovení smlouvy, které je neplatné či nevynutitelné, platným a vynutitelným ustanovením odpovídajícím hospodářskému účelu takto nahrazovaného ustanovení.

10.7 Odpověď smluvní strany s dodatkem nebo odchylkou ve smyslu § 1740 (3) NOZ, která podstatně nemění podmínky nabídky, není přijetím nabídky na uzavření smlouvy.

10.8 Smluvní strany po přečtení smlouvy prohlašují, že souhlasí s jejím obsahem, že smlouva byla sepsána vážně, určitě, srozumitelně a na základě jejich pravé a svobodné vůle, na důkaz čehož připojují své podpisy.

10.9 Smluvní strany shodně prohlašují, že smlouva obsahuje ujednání o všech náležitostech, které strany měly a chtěly ve smlouvě ujednat a strany dospěly ke shodě ohledně všech náležitostí, které si strany stanovily jako předpoklady uzavření této smlouvy. Smluvní strany zároveň shodně prohlašují, že si sdělily všechny skutkové a právní okolnosti, o nichž k datu podpisu této smlouvy věděly nebo vědět musely, a které jsou relevantní ve vztahu k uzavření této smlouvy.

10.10 Obě smluvní strany berou na vědomí, že při plnění této smlouvy může docházet i ke zpracování osobních údajů, které si vzájemně při plnění této smlouvy poskytly (zpřístupnily), či kterákoliv ze stran poskytla (zpřístupnila) druhé smluvní straně. V této spojitosti obě smluvní strany prohlašují, že k poskytnutí (zpřístupnění) osobních údajů druhé smluvní straně disponují od subjektu údajů potřebnými souhlasy či jinými právními tituly, stanoví-li tak právní předpis. Každá ze smluvních stran je povinna plnit závazky, které jí vyplývají z Nařízení EP a Rady ES č. 2016/679 ze dne 27. dubna 2016 (obecné nařízení o ochraně osobních údajů) a souvisejících právních předpisů (dále jen „nařízení“) při nakládání s osobními údaji, jako je například plnění informační povinnosti vůči subjektu údajů. Ta ze smluvních stran, která je příjemcem osobních údajů se zavazuje, že zajistí odpovídající úroveň ochrany osobních údajů a práv subjektu údajů dle nařízení a že bude přijaté osobní údaje zpracovávat jen pro účely splnění této smlouvy, anebo pro účely oprávněných zájmů, nebo případně z jiných zákonných titulů.

Přílohy: Příloha č. 1: Specifikace předmětu smlouvy

V Pardubicích dne:

V Pardubicích dne:

Za kupujícího:

Za prodávajícího:

.....
Ing. Miroslav Němec
ředitel
Správa a údržba silnic Pardubického kraje

.....
Ing. Jiří Kojzar
jednatel
NAPA TRUCKS spol. s r.o.

Specifikace předmětu smlouvy

Předmětem a účelem této smlouvy je dodávka a převod vlastnického práva k níže specifikovaným movitým věcem:

A/Předmětem plnění je dodání jednoho kusu „Soubor dílů pro sestavení nákladního vozidla kategorie N3 TATRA – T158 Phoenix 4x4.“

Požadované místo plnění:

Areál střední školy automobilní Holice, Nádražní 301, 534 01 Holice

Požadované místo dodání po kompletaci NA:

Cestmistrovské středisko Hlinsko, Srnská 817, 539 01 Hlinsko

B/ Předmětem plnění je dodání jednoho kusu „Soubor dílů pro sestavení nákladního vozidla kategorie N3 TATRA – T158 Phoenix 4x4“.

Požadované místo plnění:

Areál střední školy automobilní Ústí nad Orlicí, Dukelská 313, 562 01 Ústí nad Orlicí

Požadované místo dodání po kompletaci NA:

Cestmistrovské středisko Žamberk, Nádražní 195, 564 01 Žamberk

Technická specifikace a provedení

TN0 30287/2022

Odběratel:

Správa a údržba silnic Pardubického kraje
Doubravice 98
53353 Pardubice
IČO: 00085031
DIČ: CZ00085031
Tel: 466 415 332



Dodavatel:

NAPA TRUCKS spol. s r.o.
Semtín 100
533 53 Pardubice
IČO: 25288717
DIČ: CZ25288717
Tel: 464 628 621

Firma vedena v obchodním rejstříku: Krajský soud Hradec Králové - Spisová značka: C. vložka 13203 - Datum zápisu: 15.5.1998

Specifikace předmětu smlouvy

„Dodávka souboru dílů pro sestavení dvou nákladních vozidel kategorie N3“

Bod A.

Požadované místo určení

Střední škola automobilní Holice, Nádražní 301, 534 01 Holice

Vozidlo určené na cestmistrovství Hlinsko, Srnská 817, 539 01 Hlinsko, bod A.

Technická specifikace a provedení

TATRA T158 Phoenix, dle specifikace: CZD1322038

Nabízíme Vám nyní novou modelovou řadu TATRA PHOENIX, v konfiguraci T 158-8P6R23.379, jako **Soubor nových, nesmontovaných náhradních dílů pro sestavení nákladního vozidla kategorie N3G**. Nová TATRA PHOENIX Vám nyní přináší díky svému konstrukčnímu řešení větší nosnost, vyšší rychlost a mobilitu v terénu, lepší efektivitu provozu jak v terénu, tak na silnicích. Řidiči pak přináší mnohem větší komfort a bezpečnost pro jeho práci. To celé je garantováno záručními podmínkami TATRA Guarantee, kdy jako jediní v této třídě nabízíme 24-měsíční záruku na celé vozidlo.

SOUHRNNÉ INFORMACE O VOZE

Model	TATRA PHOENIX
Typ	T 158-8P6R23.379
Pohon	4X4
Motor	MX11; 330 kW (449 Hp) 1600 ot/min 2200 Nm 900 - 1300 ot/min
Převodovka	Automatizovaná převodovka ZF TraXon 16TX2640, 16 rychlostí
Řízení	Levostranné řízení (LHD)
Kabina	Denní kabina (krátká)
Celková hmotnost	20 000 kg
Popis	je určeno pro provoz na pozemních komunikacích a v těžkých terénních podmínkách.

PODROBNÁ SPECIFIKACE

- Denní kabina (krátká)
- odpružení kabiny mechanické
- Halogenové přední světlomety
- Přední světlomety s regulací sklonu
- Bez ostříkovače předních světlometů (HALOGEN)
- Základní reproduktory
- Přídavné sdružené světlomety na kabině
- Mlhovky v nárazníku
- LED denní svícení - homologované
- LED výstražné majáky oranžové s kryty
- Střešní rampa s přídavným osvětlením – homolog.
- Výstražné reflexní šrafování
- Vnější sluneční clona průsvitná zelená
- Vyhřívané čelní sklo
- Boční bez zasklení / zadní bez zasklení
- El. ovládaná a vyhřív. zrcátka s nerez. kryty
- konvexní zrcátka
- S předním blízko pohledovým zrcátkem
- Elektrické zamykání dveří s dálkovým ovládním, 2 klíče

Barvy

- Solid barva CC692ORAN/RAL2011
- Panel světel + nárazník v barvě kabiny
- Schody šedé
- Denní kabina
- Protikorozi ochrana podběhů - Dinitrol
- Kryty zrcátek černé
- Zvýšená antikorozi ochrana podvozku 4x4

PODROBNÁ SPECIFIKACE

Kabina - interiér

- Sedadlo řidiče Luxury Air, vyhřívaná
- Sedadlo spolujezdce základní
- Třetí sedačka (denní kabina)
- Bez airbagu
- Kapsa u přístrojové desky krátká
- Bez úložného prostoru na tunelu motoru
- Bez matrace (denní kabina)
- Bez lůžka (denní kabina)
- Bez lůžka (denní kabina)
- Bez záclonek (denní kabina)
- Bez lednice
- Skleněný poklop, ruční ovládání (denní kabina)
- Automatická regulace teploty klimatizace
- Přístrojová deska - černá skála
- Obložení stěn kabiny - vinyl (denní kabina)
- Barva interieru kabiny "DARK SAND"
- Imobilizér 5 minut (SCM BV03-B1)
- Bez nezávislého topení
- Napájení příslušenství standard

Komunikace a management jízdy

- Bez řízení
- Antény: AM/FM + 2x GSM + GPS + CB
- Digitální tachograf
- S tempomatem
- Handsfree
- Bez přípravy pro německé mýto
- Bez přípravy pro navigaci

Ráfky a pneumatiky

- Continental 385/65R22,5 HSC1 XL TL[2] + 315/80R22,5 HDC1 ED TL[5], smíšený provoz

PODROBNÁ SPECIFIKACE

	(přední náprava max.10t) - NK na rámu v přepravní poloze - Bez centrálního dohušťování
Poháněcí soustava	- MX11; 330 kW (449 Hp) 1600 ot/min 2200 Nm 900 - 1300 ot/min - ZF 16TX2640TO TraXon, Motor MX11 (270 kW, 300 kW, 330 kW) nebo MX13 (315 kW) - Jednostupňový převod 1.30 TR 1,28 H6
Brzdový systém	- Motorová brzda MX - Bez intardéru
Podvozek	- Náprava přední hnaná, nosnost nápravy 10 t - 4X4 - Nápravy v částečně rozloženém stavu - S předním stabilizátorem - Rám vozidla pro motor 300 a 330 kW - Kabina vozidla pro motor 300 a 330 kW - Se zadním stabilizátorem - Řízení na podvozku -dvouokruhové s pomocným válcem - Karosování přední, denní kabina motor MX11, krycí díly - Skříň nářadí v rozvoru vozidla - Montáž zadního nárazníku dvoudílný (finisher max. 710) - Montáž krytu převodovky - Hliníkový kryt pod motor (montáž s předním stabilizátorem) - Boční zábrany - Plné blatníky + konzola pro boční zábranu vpravo - Závěs pro přívěs, průměr čepu 50 mm - 15 PIN zásuvka přívěsu

PODROBNÁ SPECIFIKACE

- Vzduchové odpružení s regulací světlé výšky
- Bez momentové ochrany spojky
- Přední příčník pro montáž upínací desky DIN 7606
- Palivová nádrž 300 l, nerez
- Nádrž AdBlue 45 L vertikálně
- Koncovka výfuku dole
- Držák + 2x klín (uložen v kabině)
- Zadní světla - žárovky
- Rám vozidla – zvýšená antikorozi ochrana Dinitrol

Nástavby a přípravy pro nástavby

- Čelní upínací deska DIN 76060
- Podmetací řetězy na zadní nápravě
- Hydraulika pro pohon zimních/letních nástaveb
- Bez ovladače sklápění v kabině
- Konektor pro sklápěč
- Vozidlový teploměr pro měření teploty vzduchu a povrchu vozovky, dle požadavku
- Aplikační konektor, příprava pro ovladač sklápění korby v kabině
- Bez CAN konektoru

Pohon pomocných zařízení (PTO)

- Příprava PTO pro sklápěč
- Příprava pro uchycení hydr. válce sklápění
- PTO na motoru pro pohon hydrogenerátoru
- Bez ovládání otáček PTO motoru
- Bez předního PTO motoru
- Konektor pro ovládání otáček motoru

Napájení

- Skříň pro baterie 2x 180Ah
- Alternátor 80 A
- Měnič napětí 12/24 V, včetně zásuvek 12/24 V

PODROBNÁ SPECIFIKACE

Bezpečnost a zabezpečení

- 2x pracovní světlomet v zadní části vozidla
- Zvukové znamení při jízdě vzad
- Bez zabezpečení motoru proti neoprávněnému startu
- Elektro příslušenství s asistentem rozjezdu do kopce
- Bez ochrany spojky
- Bez ochranného rámu

Podmínky provozu

- Maximální okolní teplota <38°C
 - Cyklonová kobra za kabinou
 - Bez filtru chladicí kapaliny
 - Bez konektoru ovládání otáček motoru na podvozku
 - Palivový filtr, vyhřívaný
 - nominální rychlost 85 km/h
 - Bez přehřevu motoru
 - Bez vypínání motoru
-
- Dvouokruhový systém řízení s posilovačem
 - Automatizovaná převodovka ZF TraXon 16TX2640, 16 rychlostí
 - Pohon 4x4
 - Palivová nádrž, nerez
 - Chytrý tachograf
 - Provozní kapaliny a maziva
 - Dokumentace k vozidlu
 - Přípravky k montáži vozidla

Výkres vozidla TATRA T-158 Phoenix 8P6R23.379

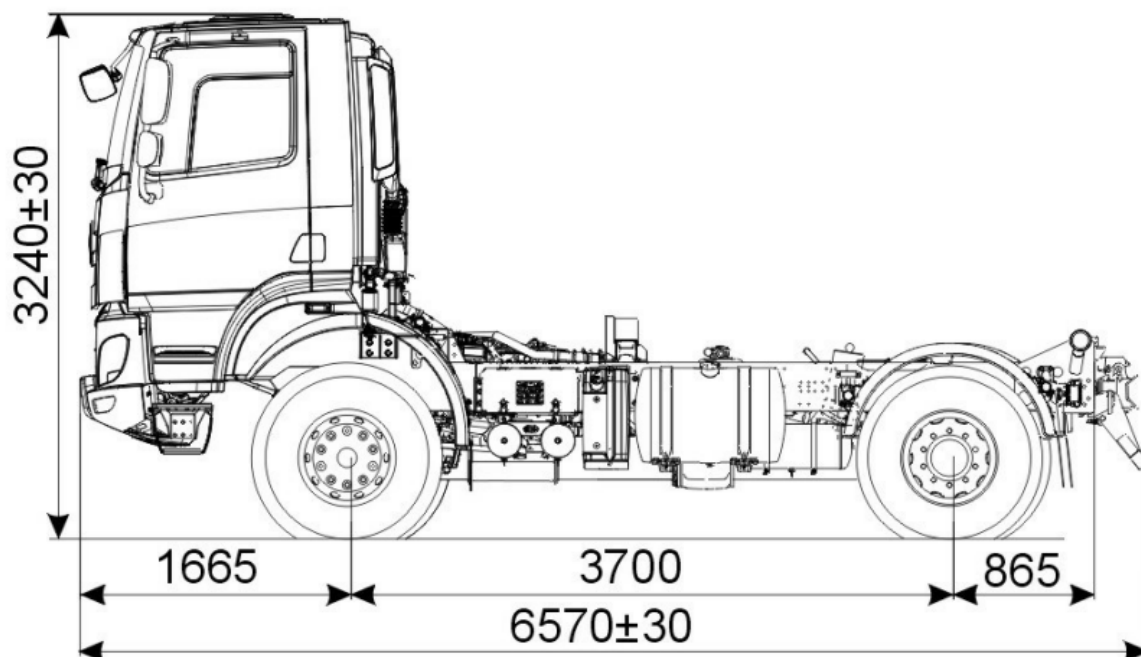

TECHNICKÉ PARAMETRY NABÍZENÉHO PODVOZKU

HMOTNOSTI

Největší tech. příp. hmotnost vozidla	20 000 kg
Největší tech. příp. hmotnost přípoj. vozidla	30 000 kg
Největší tech. příp. hmotnost naložené jízdní soupravy	50 000 kg
Největší tech. příp. hmot. na přední nápravu	10 000 kg
Největší tech. příp. hmot. na zadní nápravu	11 500 kg

JIZDNÍ VLASTNOSTI

Stoupavost při 20 000 kg	100 %
Max. rychlost (Max. rychlost s omezovačem)	85 km/h
Vnější stopový průměr zatažení	1070

Výška prázdného sestaveného speciál. nákladního automobilu bod A určeného pro cestmistrovství Hlinsko včetně majáků a přídatných světel 3 450 mm.

Dodatečná výbava v ceně vozidla:

- Gumové koberce
- Potahy sedadel TATRA
- 2DIN autorádio ovládané multifunkč. volantem
- Povinná výbava vozidla
- Přídavné sdužené světlomety pod oknem.
- Homologovaná střešní rampa s přídavným osvětlením. Přídavné dálkové světlomety a sdužené potkávací a dálkové světlomety včetně směrových ukazatelů s ochranným ocelovým krytem proti mech. poškození. Dva výstražné LED majáky oranžové barvy f. Holomý oranžové barvy s ochranným ocelovým krytem proti mech. poškození.
- Dvě výstražná LED svítidla v přední části kabiny

TECHNICKÉ PARAMETRY NABÍZENÉHO PODVOZKU

Dvě výstražná LED svítidla na zadní části vozidla

2 pracovní světla v rozvoru a 2 ks na zadní části podvozku

Příprava pro mýtný systém

Nástřík kompletního podvozku a **podběhů** speciálním ochranným nástřikem Dinitrol (alternativně jiným kvalitativně stejným přípravkem).

Plastová uzamykatelná skříň na nářadí

Podmetací řetězy na zadní nápravě ovládané z kabiny řidiče

Povinná výbava vozidla dle platných předpisů a vyhlášek, hadice pro huštění pneu s měřičem, dva zakládací klíny.

Držák rezervního kola za kabinou

Ochranné nerezové kryty zrcátek

Dovybavení vozidla pro použití jako nosič výměnných nástaveb

Upínací deska EN DIN 76060

Hydraulické okruhy pro pohon nástaveb a radlice (pro nástavby, které pracující za jízdy – sypač, kropící nástavba atd.)

Hydraulický obvod je tvořen dvěma samostatnými hydraulickými obvody: obvodem pro ovládání radlice a obvodem pro pohon pracovních nástaveb. Na vozidle je umístěna ocelová hydraulická nádrž, která je společná pro všechny obvody. Nádrž je vybavena sacím košem pro každý obvod, odpadním filtrem, nalévacím hrdlem s odvzdušněním, vypouštěcí zátkou a olejoznakem. V odděleném prostoru nádrže pod krytem jsou umístěny ovládací rozvaděče.

Silový samoregulační okruh pro pohon pracovních nástaveb

Hydraulický obvod je navržen pro pohon nesených pracovních nástaveb (jako např. sypač, kropící nástavba atd., nástavba pro balenou směs atd.) tak, aby výkonově pokryl jejich nároky v celém spektru jejich pracovních režimů.

Na nezávislém vývodu z motoru je připojeno hydraulické samoregulační čerpadlo s proměnným geometrickým objemem.

Parametry okruhu jsou navrženy tak, aby vyhovovaly hlavně v optimálních pracovních otáčkách motoru vozidla. Výkon 100 l / min, 200 bar při 1000 RPM.

Připojení na nástavbu je realizováno pomocí 3 ks rychlospojek, které jsou vyvedeny za kabinou vozidla (tlaková větev, odpadní větev a řídicí větev LS).

Hydraulický okruh pro pohon (polohování) čelně nesených nástaveb – radlic

Parametry okruhu jsou navrženy tak, aby vyhovovaly pro použití všech běžně používaných radlic nebo přídavných zařízení.

Ovládání s elektronickým řízením, blok hydrauliky s ovládáním a jištěním funkcí:

stranové přetáčení, zvedání - spouštění a plovoucí poloha.

Universální ovládací pult umístěný v kabině vozidla umístěný tak, aby mohl být ovládán z místa řidiče.

Pro radlici 4 pracovní okruhy - 4 páry rychlospojek u upínací desky + zpětné beztlaké vedení.

Obvod nuceného nadlehčování radlice s možností plynulé regulace 0-100 % z daného rozsahu z ovládacího panelu.

TECHNICKÉ PARAMETRY NABÍZENÉHO PODVOZKU

Další vybavení - sledovací zařízení

Na čelním skle kamera na snímání silničního provozu s měsíčním záznamem průběhu jízdy.

Do kabiny namontován modul GPS se zapojením všech vstupů technologických činností, dále údaj o provozní činnosti připojené sněhové radlice. Pro GPS lokalizaci a přenos GPRS dat bude použita jedna duální (pro GSM i GPS) anténa, která bude v interiérovém provedení nalepena na vnitřní straně čelního skla mimo zorné pole řidiče.

Vozidlový teploměr pro měření teploty vzduchu a teploty povrchu vozovky pomocí infrapaprsku s přesností měření do 0,5 °C. Teploměr s displejem pro zobrazení aktuálně měřených hodnot v zorném poli řidiče, vybaven rozhraním RS 232. Součástí dodávky je propojení datového toku měřených hodnot ve °C do GPS modulu pomocí rozhraní RS 232 a jejich vizualizace ve stávajícím SW GPS monitoringu vozidel zadavatele. Zapnutí a vypnutí teploměru automaticky s klíčkem dle sepnutí ve spínací skřínce. Senzor pro IR měření teploty povrchu umístěn ve spodní části kabiny před levým předním kolem vozidla v prostoru mezi nárazníkem a podběhem, senzor pro měření teploty vzduchu umístěn na střešní rampě v prostoru mezi výstražnými majáky v plastovém trubkovém krytu, který umožní proudění vzduchu okolo senzoru – délka krytu minimálně 200 mm a vnitřní průměr minimálně 30 mm, umístění podélně ke směru jízdy.

Senzory teploměru a jejich kabeláž umístěny tak, aby nebránily manipulaci s kabinou a nebyly při manipulaci s kabinou poškozeny.

Zadní sklopný nárazník s úpravou pro finišer

Reflexní bezpečnostní šrafování.

Redukce 15PIN – 2x7PIN

Vozidlo bude homologováno jako nosič výměnných nástaveb, o čemž bude proveden zápis do TP vozidla.

Specifikace předmětu smlouvy

„Dodávka souboru dílů pro sestavení dvou nákladních vozidel kategorie N3“

Bod B.

Požadované místo určení

Střední škola automobilní Ústí nad Orlicí, Dukelská 313, 562 01 Ústí nad Orlicí

Vozidlo určené na cestmistrovství Žamberk, Nádražní 195, 564 01 Žamberk, bod B.

Technická specifikace a provedení

TATRA T158 Phoenix, dle specifikace: CZD1322039

SOUHRNNÉ INFORMACE O VOZE

Model	TATRA PHOENIX
Typ	T 158-8P6R23.379
Pohon	4X4
Motor	MX11; 330 kW (449 Hp) 1600 ot/min 2200 Nm 900 - 1300 ot/min
Převodovka	Automatizovaná převodovka ZF TraXon 16TX2640, 16 rychlostí
Řízení	Levostranné řízení (LHD)
Kabina	Denní kabina (krátká)
Celková hmotnost	20 000 kg
Popis	je určeno pro provoz na pozemních komunikacích a v těžkých terénních podmínkách.

PODROBNÁ SPECIFIKACE

- Denní kabina (krátká)
- odpružení kabiny mechanické
- Halogenové přední světlomety
- Přední světlomety s regulací sklonu
- Bez ostřikovače předních světlometů (HALOGEN)

PODROBNÁ SPECIFIKACE

- Základní reproduktory
- Přídavné sdružené světlomety na kabině
- Mlhovky v nárazníku
- LED denní svícení - homologované
- Výstražné reflexní šrafování
- Vnější sluneční clona průsvitná zelená
- Vyhřívané čelní sklo
- Boční bez zasklení / zadní bez zasklení
- El. ovládaná a vyhřív. zrcátka s nerez. kryty
- konvexní zrcátka
- S předním blízko pohledovým zrcátkem
- Elektrické zamykání dveří s dálkovým ovládním, 2 klíče

Barvy

- Solid barva CC692ORAN/RAL2011
- Panel světel + nárazník v barvě kabiny
- Schody šedé
- Denní kabina
- Protikoroziční ochrana podběhů - Dinitrol
- Kryty zrcátek černé
- Zvýšená antikoroziční ochrana podvozku 4x4

Kabina - interiér

- Sedadlo řidiče Luxury Air
- Sedadlo spolujezdce základní
- Třetí sedačka (denní kabina)
- Bez airbagu
- Kapsa u přístrojové desky krátká
- Bez úložného prostoru na tunelu motoru
- Bez matrace (denní kabina)
- Bez lůžka (denní kabina)

PODROBNÁ SPECIFIKACE

- Bez záclonek (denní kabina)
- Bez lednice
- Skleněný poklop, ruční ovládání (denní kabina)
- Automatická regulace teploty klimatizace
- Přístrojová deska - černá skála
- Obložení stěn kabiny - vinyl (denní kabina)
- Barva interieru kabiny "DARK SAND"
- Imobilizér 5 minut (SCM BV03-B1)
- Bez nezávislého topení
- Napájení příslušenství standard

-
- | | |
|-------------------------------|---|
| Komunikace a management jízdy | <ul style="list-style-type: none">- Bez řízení- Antény: AM/FM + 2x GSM + GPS + CB- Digitální tachograf- S tempomatem- Handsfree- Bez přípravy pro německé mýto- Bez přípravy pro navigaci |
|-------------------------------|---|

-
- | | |
|--------------------|--|
| Ráfky a pneumatiky | <ul style="list-style-type: none">- Continental 385/65R22,5 HSC1 XL TL[2] + 315/80R22,5 HDC1 ED TL[5], smíšený provoz (přední náprava max.10t)- NK na rámu v přepravní poloze- Bez centrálního dohušťování |
|--------------------|--|

-
- | | |
|-------------------|---|
| Poháněcí soustava | <ul style="list-style-type: none">- MX11; 330 kW (449 Hp) 1600 ot/min 2200 Nm 900 - 1300 ot/min- ZF 16TX2640TO TraXon, Motor MX11 (270 kW, 300 kW, 330 kW) nebo MX13 (315 kW)- Jednostupňový převod 1.30 TR 1,28 H6 |
|-------------------|---|

-
- | | |
|----------------|---|
| Brzdový systém | <ul style="list-style-type: none">- Motorová brzda MX- Bez intardéru |
|----------------|---|

PODROBNÁ SPECIFIKACE

Podvozek	<ul style="list-style-type: none">- Náprava přední hnaná, nosnost nápravy 10 t- 4X4- Nápravy v částečně rozloženém stavu- S předním stabilizátorem- Rám vozidla pro motor 300 a 330 kW- Kabina vozidla pro motor 300 a 330 kW- Se zadním stabilizátorem- Řízení na podvozku - dvouokruhové s pomocným válcem- Karosování přední, denní kabina motor MX11, krycí díly- Skříň náradí v rozvoru vozidla- Montáž zadního nárazníku dvoudílný (finisher max. 710)- Montáž krytu převodovky- Hliníkový kryt pod motor (montáž s předním stabilizátorem)- Bez bočních zábran- Plné blatníky + konzola pro boční zábranu vpravo- Závěs pro přívěs, průměr čepu 50 mm- 15 PIN zásuvka přívěsu- Vzduchové odpružení s regulací světlé výšky- Bez momentové ochrany spojky- Přední příčník pro montáž upínací desky DIN 7606- Palivová nádrž 300 l, nerez- Nádrž AdBlue 45 L vertikálně- Koncovka výfuku dole- Držák + 2x klín (uložen v kabině)- Zadní světla - žárovky- Rám vozidla – zvýšená antikorozní ochrana Dinitrol
Nástavby a přípravy pro nástavby	<ul style="list-style-type: none">- Čelní upínací deska DIN 76060

PODROBNÁ SPECIFIKACE

- Podmetací řetězy na zadní nápravě
- Hydraulika pro pohon zimních/letních nástaveb
- Ovladač sklápění v kabině
- Hydraulický okruh pro sklápění
- Vozidlový teploměr pro měření teploty vzduchu a povrchu vozovky, dle požadavku
- Aplikační konektor, příprava pro ovladač sklápění korby v kabině

-
- | | |
|--------------------------------|--|
| Pohon pomocných zařízení (PTO) | <ul style="list-style-type: none">- Příprava PTO pro sklápěč- Příprava pro uchycení hydr. válce sklápění- PTO na motoru pro pohon hydrogenerátoru- Bez ovládání otáček PTO motoru- Bez předního PTO motoru- Konektor pro ovládání otáček motoru |
|--------------------------------|--|
-

- | | |
|----------|---|
| Napájení | <ul style="list-style-type: none">- Skříň pro baterie 2x 180Ah- Alternátor 80 A- Měníč napětí 12/24 V, včetně zásuvek 12/24 V |
|----------|---|
-

- | | |
|--------------------------|--|
| Bezpečnost a zabezpečení | <ul style="list-style-type: none">- 2x pracovní světlomet v zadní části vozidla- Zvukové znamení při jízdě vzad- Bez zabezpečení motoru proti neoprávněnému startu- Elektro příslušenství s asistentem rozjezdu do kopce- Bez ochrany spojky- Bez ochranného rámu |
|--------------------------|--|
-

- | | |
|------------------|--|
| Podmínky provozu | <ul style="list-style-type: none">- Maximální okolní teplota <38°C- Cyklonová kobra za kabinou- Bez filtru chladicí kapaliny- Bez konektoru ovládání otáček motoru na podvozku- Palivový filtr, vyhřívaný |
|------------------|--|
-

PODROBNÁ SPECIFIKACE

- nominální rychlost 85 km/h
- Bez přehřevu motoru
- Bez vypínání motoru

- Dvouokruhový systém řízení s posilovačem
- Automatizovaná převodovka ZF TraXon 16TX2640, 16 rychlostí
- Pohon 4x4
- Palivová nádrž, nerez
- Chytrý tachograf
- Provozní kapaliny a maziva
- Dokumentace k vozidlu
- Přípravky k montáži vozidla

TECHNICKÉ PARAMETRY NABÍZENÉHO PODVOZKU

HMOTNOSTI

Největší tech. příp. hmotnost vozidla	20 000 kg
Největší tech. příp. hmotnost přípoj. vozidla	30 000 kg
Největší tech. příp. hmotnost naložené jízdní soupravy	50 000 kg
Největší tech. příp. hmot. na přední nápravu	10 000 kg
Největší tech. příp. hmot. na zadní nápravu	11 500 kg

JIZDNÍ VLASTNOSTI

Stoupavost při 20 000 kg	100 %
Vnější stopový průměr zatáčení	16,5±0,5 m

Výška prázdného sestaveného speciál. nákladního automobilu bod B určeného pro cestmistrovství Žamberk včetně majáků 3 300 mm

Dodatečná výbava v ceně vozidla:

- Gumové koberce
- Potahy sedadel TATRA
- 2DIN autorádio ovládané multifunkč. volantem
- Povinná výbava vozidla
- Přídavné sdružené světlometry pod oknem.
- Dva výstražné LED majáky oranžové barvy f. Holomý oranžové barvy s ochranným ocelovým krytem proti mech. poškození.

Na venkovní sluneční cloně průsvitně namontováno LED dálkové světlo.
Dvě výstražná LED svítidla v přední části kabiny
Dvě výstražná LED svítidla na zadní části vozidla

2 pracovní světla v rozvoru a 2 ks na zadní části podvozku

Příprava pro mýtný systém

Nástřík kompletního podvozku a **podběhů** speciálním ochranným nástřikem Dinitrol (alternativně jiným kvalitativně stejným přípravkem).

Plastová uzamykatelná skříň na nářadí

Podmetací řetězy na zadní nápravě ovládané z kabiny řidiče

Povinná výbava vozidla dle platných předpisů a vyhlášek, hadice pro huštění pneu s měřičem, dva zakládací klíny.

Držák rezervního kola za kabinou

Ochranné nerezové kryty zrcátek

Dovybavení vozidla pro použití jako nosič výměnných nástaveb

Upínací deska EN DIN 76060

Hydraulické okruhy pro pohon nástaveb a radlice (pro nástavby, které pracující za jízdy – sypač, kropící nástavba atd.)

Hydraulický obvod je tvořen dvěma samostatnými hydraulickými obvody: obvodem pro ovládání radlice a obvodem pro pohon pracovních nástaveb. Na vozidle je umístěna ocelová hydraulická nádrž, která je společná pro všechny obvody. Nádrž je vybavena sacím košem pro každý obvod, odpadním filtrem, nalévacím hrdlem s odvzdušněním, vypouštěcí zátkou a olejoznakem. V odděleném prostoru nádrže pod krytem jsou umístěny ovládací rozvaděče.

Silový samoregulační okruh pro pohon pracovních nástaveb

Hydraulický obvod je navržen pro pohon nesených pracovních nástaveb (jako např. sypač, kropící nástavba atd., nástavba pro balenou směs atd.) tak, aby výkonově pokryl jejich nároky v celém spektru jejich pracovních režimů.

Na nezávislém vývodu z motoru je připojeno hydraulické samoregulační čerpadlo s proměnným geometrickým objemem.

Parametry okruhu jsou navrženy tak, aby vyhovovaly hlavně v optimálních pracovních otáčkách motoru vozidla. Výkon 100 l / min, 200bar při 1000 RPM.

Připojení na nástavbu je realizováno pomocí 3 ks rychlospojek, které jsou vyvedeny za kabinou vozidla (tlaková větev, odpadní větev a řídicí větev LS).

Hydraulický okruh pro pohon (polohování) čelně nesených nástaveb – radlic

Parametry okruhu jsou navrženy tak, aby vyhovovaly pro použití všech běžně používaných radlic nebo přídavných zařízení.

Ovládání s elektronickým řízením, blok hydrauliky s ovládáním a jištěním funkcí: stranové přetáčení, zvedání - spouštění a plovoucí poloha.

Universální ovládací pult umístěný v kabině vozidla umístěný tak, aby mohl být ovládán z místa řidiče.

Pro radlici 4 pracovní okruhy - 4 páry rychlospojek u upínací desky + zpětné beztlaké vedení.

Obvod nuceného nadlehčování radlice s možností plynulé regulace 0-100 % z daného rozsahu z ovládacího panelu.

Třístranná sklápěcí korba S 18 cestmistrovství Žamberk bod B,

Hydraulický okruh pro sklápění s čerpadlem, pístnicí a ovládáním, včetně nosníků pro uchycení pístnice sklápěcí korby je součástí podvozku.

Sklápěcí korba ocelová šířka 2 550 mm

Hmotnost cca 2000 kg

Podlaha ocelový plech 5 mm

Bočnice 900 mm - ocelové plech 3 mm horní závěs

Přední čelo zvýšené s ochranným kšiltem

Zadní čelo dělené, výška sklopeného čela 560 mm, doplněna reflexním bezpečnostním šrafováním

Zakrývací plachta ručně navíjená zajištění gumolanem

Plachta – mechanicky rolovaná k přednímu čelu

Prodloužený odsyp

Úchyty pro odstavné nohy

Odstavné nohy – sada 4 ks

Reflexní obrysové značení dle platné legislativy

povrchová úprava-polyuretanová barva-odstín RAL 2011

Další vybavení - sledovací zařízení

Na čelním skle kamera na snímání silničního provozu s měsíčním záznamem průběhu jízdy.

Do kabiny namontován modul GPS se zapojením všech vstupů technologických činností, dále údaj o provozní činnosti připojené sněžové radlice. Pro GPS lokalizaci a přenos GPRS dat bude použita jedna duální (pro GSM i GPS) anténa, která bude v interiérovém provedení nalepena na vnitřní straně čelního skla mimo zorné pole řidiče.

Vozidlový teploměr pro měření teploty vzduchu a teploty povrchu vozovky pomocí infrapaprsku s přesností měření do 0,5 °C. Teploměr s displejem pro zobrazení aktuálně měřených hodnot v zorném poli řidiče, vybaven rozhraním RS 232. Součástí dodávky je propojení datového toku měřených hodnot ve °C do GPS modulu pomocí rozhraní RS 232 a jejich vizualizace ve stávajícím SW GPS monitoringu vozidel zadavatele. Zapnutí a vypnutí teploměru automaticky s klíčkem dle sepnutí ve spínací skřínce. Senzor pro IR měření teploty povrchu umístěn ve spodní části kabiny před levým předním kolem vozidla v prostoru mezi nárazníkem a podběhem, senzor pro měření teploty vzduchu umístěn na střešní rampě v prostoru mezi výstražnými majáky v plastovém trubkovém krytu, který umožní proudění vzduchu okolo senzoru – délka krytu minimálně 200 mm a vnitřní průměr minimálně 30 mm, umístění podélně ke směru jízdy.

Senzory teploměru a jejich kabeláž umístěny tak, aby nebránily manipulaci s kabinou a nebyly při manipulaci s kabinou poškozeny.

Zadní sklopný nárazník s úpravou pro finišer

Reflexní bezpečnostní šrafování.

Redukce 15PIN – 2x7PIN

Vozidlo bude homologováno jako nosič výměnných nástaveb, o čemž bude proveden zápis do TP vozidla.

Požadovaná dokumentace při předání zboží

Předávací protokoly, záruční listy a záruční podmínky. Technické průkazy vozidel. Doklady o jakosti výrobků. Prohlášení o shodě. Lhůty záručních prohlídek. Návodů k digitálním tachografům. Aktivační protokoly tachografů. Návodů k obsluze a servisní knihy v českém jazyce.

V Pardubicích dne:

V Pardubicích dne:

Za kupujícího:

Za prodávajícího:

.....
Ing. Miroslav Němec
ředitel
Správa a údržba silnic Pardubického kraje

.....
Ing. Jiří Kojzar
Jednatel
NAPA TRUCKS spol. s r.o.