



KUPNÍ SMLOUVA SML- 25/1070/INV/47/2016

na

„ Dodávka nákladní automobil kategorie N2 - IVECO EuroCargo ML120E21D. “

Tuto KUPNÍ SMLOUVU (dále jen „Smlouva“) uzavřely níže uvedeného dne dle ust. § 2079 a násl. občanského zákoníku č. 89/2012 Sb. v platném znění následující strany:

AUTOCENTRUM HÁJEK, spol. s r.o.

Se sídlem: Lžovická 301, 281 26 Týnec nad Labem

IČO: 28968751

DIČ: CZ28968751

zapsaná v obchodním rejstříku, vedeného u Městského soudu v Praze, oddíl C, vložka 156645

Bankovní spojení: ČSOB, a.s.

Číslo účtu: 232610174/0300

Email: ivecohajek@ivecohajek.cz

Zastoupený: **Věrou Debelkovou** - jednatelem společnosti

Zástupci oprávnění jednat ve věcech technických smlouvy:

Gabriela Wiesnerová, prodej nových vozů, mob.tel. 724 332 396

e-mail: gabrielawiesnerova@ivecohajek.cz

(dále jen „Prodávající“),

a

(B) Správa a údržba silnic Pardubického kraje

Se sídlem: Pardubice, Doubravice 98, 533 53 Pardubice

IČ: 00085031,

DIČ: CZ00085031

zapsaná v obchodním rejstříku, vedeném Krajským soudem v Hradci Králové, oddíl Pr, vložka 162

Bankovní spojení: Česká spořitelna a.s.

Číslo účtu: 27-1206774399/0800

Email: info@suspk.cz

Zastoupená: **Ing. Miroslavem Němcem** – ředitelem

Zástupci oprávnění jednat
ve věcech smlouvy:

Ing. Miroslav Němec – ředitel

Ing. Antonín Jalůvka – jmenovaný zástupce statutárního orgánu

Mgr. Josef Neumann – jmenovaný zástupce statutárního orgánu

Zástupci oprávnění jednat ve věcech technických smlouvy:

Jaroslav Vojta, mob.tel. 723 546 659,

email. jaroslav.vojta@suspk.cz

Pavel Dušek, mob.tel. 723 279 142,

email: pavel.dusek@suspk.cz

(dále jen „Kupující“)

1. Předmět smlouvy

1.1 Předmětem Smlouvy je převod vlastnického práva k movité věci, a to specifikovaných v příloze č. 1 Smlouvy. Předmět smlouvy je v souladu se Zadávací dokumentací ze dne 12. 4. 2016 a s cenovou nabídkou ze dne 20. 4. 2016.

1.2 Prodávající Smlouvou prodává a Kupující Smlouvou kupuje výše uvedenou movitou věc a tuto přijímá do svého vlastnictví za níže sjednanou kupní cenu.

1.3 Kupující prohlašuje, že si předmět koupě řádně prohlédl a podpisem Smlouvy potvrzuje, že jeho stav odpovídá věci nové. Žádné viditelné poškození při vynaložení obvyklé pozornosti při uzavírání Smlouvy účastníci, zejména pak Kupující, neshledali, a proto jej ani touto smlouvou nekonstatují.

2. Kupní cena

2.1 Cena, kterou je kupující povinen zaplatit prodávajícímu za předmět smlouvy, činí dle dohody smluvních stran:

Cena bez DPH za nákladní automobil IVECO EuroCargo ML120E21D	1 997 000,- Kč
21 % DPH	419 370,- Kč
Cena vč. 21% DPH	2 416 370,- Kč

slovy: dvamilionůčtyřislašestnáctisíctřístasemdesátkorun českých.

Tato cena je pevná a zahrnuje jak kompletní předmět Smlouvy, tak veškeré náklady (včetně plateb v cizí měně, cla, nákladů spojených s balením, dopravou, konzervací a ochrannými nátěry apod.) Prodávajícího.

Veškeré uvedené ceny v tomto článku jsou bez DPH.

DPH bude účtována podle platných právních norem a předpisů, kde rozhodnou dobou pro vyšší DPH je doba zdanitelného plnění.

2.2 Smluvní strany si sjednávají zaplacení Ceny bezhotovostním převodem, a to na základě Prodávajícímu vyhotoveného a Kupujícímu doručeného daňového dokladu/faktury. Právo Prodávajícího na fakturaci, vzniká dnem předání předmětu smlouvy společně s doklady nezbytnými pro jeho užívání a uplatnění případných vad z titulu záruky za jakost. Výše faktury bude odpovídat Smlouvě, faktura bude doručena na adresu pro doručování nejdéle do 7 pracovních dnů po převzetí předmětu Smlouvy Kupující. Faktura vystavená Prodávajícímu musí splňovat náležitosti daňového dokladu v souladu se zákonem č. 235/2004 Sb. v platném znění (včetně obchodní firmy, sídla, názvu peněžního ústavu, čísla bankovního účtu Prodávajícího, odkaz na Smlouvu nebo číslo smlouvy a datum vystavení faktury). Kupující je oprávněn vrátit Prodávajícímu bez zaplacení fakturu, která nemá formálně a fakticky správné náležitosti uvedené v tomto ustanovení, vyazuje rozpor mezi fakturovanou částkou a částkou ze Smlouvy. Současně s vrácením faktury sdělí Kupující Prodávajícímu důvody vrácení. V závislosti na povaze závady je Prodávající povinen fakturu včetně jejích příloh opravit nebo nově vyhotovit. Oprávněným vrácením faktury přestává běžet původní lhůta splatnosti. Nová

lhůta splatnosti začíná běžet ode dne doručení Kupujícím doplněné, opravené nebo nově vyhotovené faktury s příslušnými náležitostmi, splňující podmínky Smlouvy.

2.3 Prodávající se zavazuje předat předmět koupě Kupujícím do **31. 12. 2016** a to v sídle Kupujícího na adrese: Správa a údržba silnic Pardubického kraje, Cestmistrovství Holice, Bratří Čapků 889, 534 01 Holice.

Adresa pro doručení faktury: Správa a údržba silnic Pardubického kraje, Doubravice 98, 533 53 Pardubice

2.4 Cena je splatná do 30 dnů ode dne prokazatelného doručení daňového dokladu/faktury Kupujícím, a to bezhotovostním převodem na bankovní účet Prodávajícího vedený u banky ČSOB, a.s., číslo účtu: 232610174/0300

3. Vlastnické právo

3.1 Účastníci Smlouvy berou na vědomí, že Kupující se stane vlastníkem předmětu koupě okamžikem jeho faktického předání a převzetí.

3.2 K přechodu nebezpečí škody na předmětu koupě dojde okamžikem jeho převzetí ze strany Kupujícího.

4. Odpovědnost za vady, záruky

4.1 V případě, že budou Kupujícím po převzetí předmětu koupě na tomto zjištěny vady, má Kupující právo uplatnit vůči Prodávajícímu nároky v souladu s ust. § 2099 až 2117 zákona č. 89/2012, občanský zákoník, v platném znění.

4.2 Prodávající nákladního automobilu IVECO Euro Cargo poskytuje záruku v délce trvání dvou let nebo 200 000 km na celkový stav vozu, ode dne podpisů "Protokolů o předání a převzetí" oběma smluvními stranami.

4.3 Prodávající neručí za škody na zařízení, vzniklé v důsledku neodborného zacházení ze strany objednatele nebo třetích osob v průběhu záruční doby.

4.4 Závada na nákladním automobilu IVECO EuroCargo, která se vyskytne v průběhu záruční doby, bude kupujícím oznámena bez odkladu písemně nebo e-mailem prodávajícímu a tento odstraní závadu ve lhůtě nejpozději do 3 pracovních dnů po oznámení.

4.5 Prodávající je povinen vadu odstranit na vlastní náklady včetně potřebné demontáže a montáže a ostatních nákladů souvisejících s odstraněním vady.

4.6 Záruční podmínky: Záruční podmínky jsou platné při dodržení všech ustanovení pro provoz jednotlivých částí kompletu vyplývajících z návodů na obsluhu a záručních listů. Prodávající se zavazuje odstranit záruční vady do tří pracovních dnů od jejich nahlášení na adrese: AUTOCENTRUM HÁJEK, spol. s r.o., Lžovická 301, 281 26, Týnec nad Labem, p. Vlč, tel. 321 781 169, mob. 724 289 092, p. Hrabánek 607 854 439 e-mail filiphrabánek@ivecohajek.cz, nebo AUTOCENTRUM HÁJEK, spol. s r.o., Voštica 106, 566 01 Vysoké Mýto, p. Fikejz 465 421 502, mob. 602 443 699, autocentrummyto@aviyahajek.cz.

4.7 Servis: Prodávající se zavazuje provádět záruční a pozáruční servis na dodaný předmět smlouvy dle předepsaných rozpisů prohlídek jednotlivých součástí kompletu. Dodavatel se zavazuje k zajištění záručních prohlídek i pozáručních oprav na základě objednávky kupujícího, kterou zašle na adresu servisních středisek prodávajícího AUTOCENTRUM HÁJEK, spol. s r.o., Lžovická 301, 281 26, Týnec nad Labem, p. Vlč, tel. 321 781 169, mob. 724 289 092, p. Hrabánek 607 854 439 e-mail filiphrabánek@ivecohajek.cz, nebo AUTOCENTRUM HÁJEK, spol. s r.o., Voštica 106, 566 01 Vysoké Mýto, p. Fikejz 465 421 502, mob. 602 443 699, autocentrummyto@aviahajek.cz.

Lhůty prohlídek:

Podvozek Iveco Cargo:

První servisní prohlídka po ujetí 25 000 km (nebo po 1 roce) cena: 8 000,- Kč

Cena zahrnuje materiál a úkony předepsané výrobcem vozidla.

Servisní prohlídky se pravidelně opakují po ujetí 25 000 km, nebo po roce.

Placený servis po dobu poskytnuté záruky: hodinová sazba do 500,- Kč.

Nástavba JNK 8t

1 servisní kontrola po 3 měsících provozu nástavby cena: 5 000,- Kč

2 servisní kontrola po 12 měsících provozu nástavby cena: 5 000,- Kč

Každá následná kontrola po 12 měsících

Veškeré uvedené ceny v tomto článku jsou bez DPH.

4.8 Pokud porušením povinností prodávajícího, vyplývajících z obecně závazných právních předpisů či z této smlouvy vznikne kupujícímu či třetím osobám v důsledku použití či užívání zboží jakákoliv škoda, odpovídá za ni prodávající, a to bez ohledu na zavinění. Ustanovení předchozí věty platí i poté, co dojde k odstoupení od této smlouvy některou ze stran či oběma stranami.

5. Odstoupení od smlouvy

5.1 Smluvní strany mohou odstoupit od Smlouvy z důvodu podstatného porušení Smlouvy. Za podstatné porušení Smlouvy ze strany Prodávajícího se považuje zejména nedodržení termínu předání předmětu Smlouvy podle čl. 2. odst. 2.3 Smlouvy, nedodržení jakosti, nedodržení garantovaných parametrů daných Smlouvou a parametrů obvyklých. Kupující je oprávněn odstoupit od Smlouvy i v případě, že Prodávající je v konkursním nebo vyrovnávacím řízení nebo v likvidaci.

5.2 V případě odstoupení Kupujícího od smlouvy, z důvodu na straně Prodávajícího, uhradí Prodávající Kupujícímu prokazatelné a účelně vynaložené náklady, které Kupujícímu vzniknou v souvislosti se zajištěním náhradního plnění. Odstoupením od Smlouvy není dotčen nárok na náhradu případné škody (pokud není v jiných ustanoveních smlouvy dohodnuto jinak).

6. Ujednání o úrocích z prodlení a smluvní pokutě

6.1 Pro případ prodlení Kupujícího s úhradou plateb ve lhůtě uvedené v čl. 2, odst. 2.4 této smlouvy je Prodávající oprávněn požadovat po Kupujícím zaplacení úroků z prodlení ve výši **0,03 %** z dlužné částky za každý den prodlení.

6.2 Bude-li Prodávající v prodlení s plněním závazku dle čl. 2 odst. 2.3 Smlouvy, sjednává se smluvní pokuta ve výši **0,03 %** z Ceny za každý i započatý den prodlení.

6.3 Při porušení povinnosti Prodávajícího dle čl. 2, odst. 2.3 Smlouvy, ke kterému se vztahuje smluvní pokuta dle bodu 6.2 má Objednatel v případě vzniku škody vůči Zhotoviteli nárok na náhradu škody přesahující smluvní pokutu dle bodu 6.2.

7. Závěrečná ustanovení

7.1 Smlouva nabývá platnosti a účinnosti dnem podpisu oběma smluvními stranami.

7.2 Smlouva může být měněna a doplňována pouze formou písemných, číslovaných dodatků podepsaných oběma smluvními stranami.

7.3 Smlouva se řídí právem České republiky.

7.4 Smlouva je vyhotovena ve čtyřech originálech, z nichž každá ze smluvních stran obdrží po dvou originálech.

7.5 Pokud oddělitelné ustanovení Smlouvy je nebo se stane neplatným či nevynutitelným, nemá to vliv na platnost zbývajících ustanovení Smlouvy. V takovém případě se strany Smlouvy zavazují uzavřít do 10 pracovních dnů od výzvy druhé ze stran Smlouvy dodatek ke Smlouvě nahrazující oddělitelné ustanovení Smlouvy, které je neplatné či nevynutitelné, platným a vynutitelným ustanovením odpovídajícím hospodářskému účelu takto nahrazovaného ustanovení.

7.6 Odpověď strany Smlouvy, ve smyslu § 1740 (3) NOZ, s dodatkem nebo odchylkou, která podstatně nemění podmínky nabídky, není přijetím nabídky na uzavření Smlouvy.

7.7 Smluvní strany po přečtení Smlouvy prohlašují, že souhlasí s jejím obsahem, že Smlouva byla sepsána vážně, určitě, srozumitelně a na základě jejich pravé a svobodné vůle, na důkaz čehož připojují své podpisy.

7.8 Smluvní strany shodně prohlašují, že Smlouva obsahuje ujednání o všech náležitostech, které strany měly a chtěly ve smlouvě ujednat a strany dospěly ke shodě ohledně všech náležitostí, které si strany stanovili jako předpoklady uzavření této Smlouvy.

7.9 Smluvní strany shodně prohlašují, že si sdělily všechny skutkové a právní okolnosti, o nichž k datu podpisu této Smlouvy věděly nebo vědět musely, a které jsou relevantní ve vztahu k uzavření této Smlouvy.

Přílohy: Příloha č.1 – Specifikace předmětu smlouvy

V Pardubicích dne: 04. 05. 2016

V Týnci nad Labem dne: 9. 5. 2016

Za Kupujícího:

Za Prodávajícího:

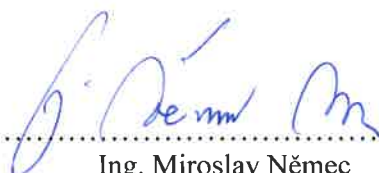

Ing. Miroslav Němec
ředitel

Správy a údržby silnic Pardubického kraje

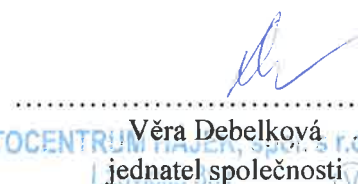

Věra Debelková
jedenatel společnosti

AUTOCENTRUM HÁJEK, spol. s r.o.
IČ: 28968751, DIČ: CZ28968751



Správa a údržba silnic
Pardubického kraje
Doubřavice 65
533 53 Pardubice
IČ: 00085031
DIČ: CZ00085031

42

Smlouva kupní č. SML-25/1070/INV/47/2016

PŘÍLOHA č. 1

SPECIFIKACE PŘEDMĚTU SMLOUVY

Nákladní automobil kategorie N2 - IVECO EuroCargo ML120E21D.

Nákladní automobil se zadním náhonem, se sedmimístnou kabinou, největší technicky přípustná/povolená hmotnost vozidla 11990 kg s natahovacím systémem o zvedacím a sklápěcím výkonu 8 tun

- podvozek

Rozvor náprav 4 185 mm.

Celková délka vozidla 7 602 mm

Zvýšená protikorozní úprava podvozku a kontejnerové nástavby prostředkem Dinitrol (alternativně jiným kvalitativně stejným přípravkem) - barva rámu automobilu a kontejnerové nástavby černá nebo černošedá. Ošetření dutin.

Tažné zařízení o celkové hmotnosti brzděného přívěsu 3500 kg.

Uzávěrka diferenciálu.

Pneu 265/70 R19,5, zadní náprava zimní vzorek MS.

Držák s rezervním diskem a pneumatikou. Schránka na nářadí.

Povinná výbava vozidla dle platných předpisů a vyhlášek, hadice pro huštění pneu s měřičem, dva zakládací klíny.

Blatníky zadních kol, boční zábrany, boční obrysová světla s odrazkou, zadní doplňková obrysová světla

Přední zástěrky.

Tažné zařízení ISO 50 pro největší technicky přípustnou hmotnost přípojného vozidla min. 3500 kg a zásuvky na připojení elektroinstalace přívěsu 1x 7pin, 1x 13 pin.

Vyhřívání nádrž Adblue.

Uzamykatelná nádrž na palivo a Adblue.

Parabolická pera

Reflexní bezpečnostní šrafování – oranžová, žlutá

- motor

Přeplňovaný vznětový řadový čtyřválec F4AFE411C.

Vysokotlaké přímé vstřikování Common Rail, Z.rozvod OHV 16V. 4485cm³. HI-eSCR.

Přeplňování s Waste Gate a mezichladičem. Elektrický ovládaná motorová brzda.

Max. výkon 152 kW/2500 ot/min. 750 Nm/1400-2000 ot/min. mot.brzda 87kW/ 3000 ot/min.

70A Alternator, předfiltr paliva vyhřívání, predehřev v sání

- kabina

Sedmimístná, 4x dveře, textilní dvojsedačka spolujezdce střední, sklopná

Zadní okna kabiny. Na střeše přední části kabiny namontovány dva výstražný zábleskový maják (typ LED CRYSTAL 8X - výrobce f. HOLOMÝ) oranžové barvy. Na zadní části kabiny výstražná světelná LED alej (LED A TC 08 výrobce f. HOLOMÝ) oranžové barvy s ovládaním v kabině řidiče. V přední části kabiny namontována dvě zápusná záblesková výstražná světla (LED A 18, výrobce f. HOLOMÝ) oranžové barvy.

Tepl vzdušné nezávislé topení Eberspacher AirTronic D2.

Profi kamerový systém 7“, 24 V – kontrola při zapojení kontejneru.

Elektroinstalace vybavena nezávislým vývodem 24 V, přímo do kabiny vozidla ukončeným pojistkou.

Autorádio včetně handsfree

Ramena zrcátek šířka 2600 mm

Elektrické stahování oken

Determální zbarvená skla

High line display

Převodník napětí 24-12V/ 10,5A

Textilní nastavitelné sedadlo řidiče na vzduchu

Integrované opěrky hlavy

Pylový filtr v sání kabiny

Imobiliser

Výškové nastavení světlometů z kabiny řidiče.

Dálkově ovládané centrální zamykání s jedním klíčem

Digitální tachograf (kalibrovaný) odpovídající nařízením a předpisům platným v ČR.

Snímací autopotahe v tmavé barvě

Barva kabiny oranžová RAL 2011

- manuální převodovka 6-stupňová.

Plně mechanicky synchronizovaná vzduchem řazená 6ti stupňová dvouhřídelová převodovka s řazením na přístrojové desce 6+R. Suchá jednokotoučová spojka s talířovou pružinou a automatickým vymezováním vůle Midiservo. Převodové poměry: 6.58-3.60-2.12-1.39-1.00-0.78 / R6.06. Akustická signalizace zpátečky. Omezovač rychlosti 90 Km/h.

- brzdy

Vzduchem ovládané provozní brzdy kotoučové na všech nápravách s vnitřním chlazením a plovoucími třmeny se systémem regulace, Vzduchem ovládané ventily kol ("ABS"). Zahrnuje funkce ABS, ASR(opt), EBL. Integrované ovládání motorové brzdy. Parkovací brzda působící pružinovými válci na kotouče zadních kol.

- Do kabiny namontován modul GPS „Car Position RealTime Expanded“ se zapojením vstupů.

- a) Pro poměrové měření hladiny pohonných látek v nádrži na PHL s přenosem do modulu GPS a indikací měřených hodnot ve stávajícím SW GPS monitoringu vozidel zadavatele Fleetware verze 6.0.
- b) Pro GPS lokalizaci a přenos GPRS dat bude použita jedna duální (pro GSM i GPS) anténa, která je v interiérovém provedení nalepena na vnitřní straně čelního skla mimo zorné pole řidiče. Datové SIM karty pro přenos dat z vozidlového GPS modulu dodá zadavatel.

GPS jednotka integrována do stávajícího systému monitoringu vozidel zadavatele Fleetware verze 6.0.

- Povinná výbava vozidla dle předpisů a vyhlášky, hadice pro huštění pneu s manometrem, zakládací klín

Kontejnerový systém:

Jednoramenný nosič kontejnerů

- **provedení:** Vlastní konstrukce nakladače je tvořena hlavním rámem, vyklápěcím rámem a teleskopickým ramenem s hákem. Systém důkladně prověřený v provozu, konstrukce

umožňující natahování kontejnerů pod velmi příznivým úhlem 50 st. Zvedací a sklápěcí výkon 8 tun.

- **hlavní rám:** Tvoří základní část nakladače. Na něm jsou namontovány všechny ostatní části, svařený z ocelových profilů. Je montován na rám vozidla tak, aby naložený kontejner zatěžoval obě nápravy vozidla rovnoměrně.

- **vyklápěcí rám:** Svařený z ocelových profilů a pomocí čepu otočně uložený na hřídeli v zadní části hlavního rámu, nosná hřídel je zakončena vodícími kladkami. Teleskopické rameno je ocelový svařenec uložený ve výklopném rámu. Po stranách jsou připevněny hydraulické válce vyklápění rámu a ramene s hákem.

- **hydraulické čerpadlo:** Poháněho od motoru vozidla, umístěné na skříni pomocného náhonu převodovky vozidla. Ovládání řazení pohonu čerpadla je pomocí spínače v kabině vozidla. Hydraulické vývody pro aktivní kontejnerové nastavby jsou umístěné na levé straně zadního příčnicku rámu vozidla.

- **ovládání:** Ovládání JNK je v kabině vozidla vedle sedačky řidiče. Nouzové ovládání je umístěno vně v ovládací skříňce na rámu nosiče na levé straně.

- **rozvaděč:** Zajišťuje přívod tlakového oleje k jednotlivým hydraulickým válcům a odvod zpětného oleje do nádrže. Rozvodné vedení hydraulického oleje vysokotlakého a nízkotlakého okruhu je tvořeno potrubím a hadicemi včetně spojovacích prvků a armatur. Hydraulické válce jsou osazeny bezpečnostními ventily a hydraulickými zámky. V případě přerušení hydraulického obvodu je zabráněno pádu kontejneru.

- **pneumatický obvod:** Napojen na pneumatický rozvod podvozku vozidla. Je tvořen sestavou pneu. ventilů, které slouží k přímému ovládání funkcí hydraulického rozvaděče.

- **hmotnost nastavby:** 865 kg vč. náplní bez kontejneru

Natahovací systém umožňuje manipulaci se stávajícími kontejnerovými nastavbami:

- kontejner vanový s jednodílným zadním čelem typ C2-38 KV 31
- kontejner velkoobjemový typ: typ C2-N38 KV 2 se sklopnými bočnicemi

Typ, technické údaje a provedení kontejneru:

Kontejner vanový C2-N38 KV 2 se sklopnými bočnicemi

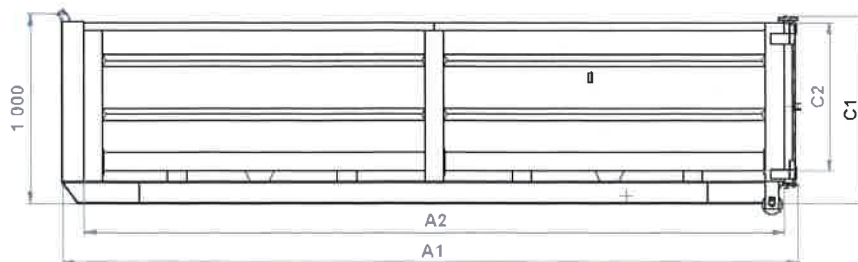
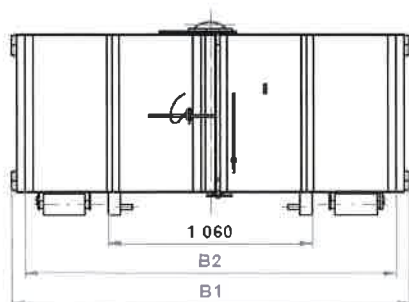

Kontejner se sklopnými bočnicemi a kombinovaným otevíráním zadního čela. Určen pro ukládání, manipulaci a přepravu stavebních materiálů a zemin, odpadů a sypkých hmot na jednoramenném automobilovém nebo traktorovém nosiči kontejnerů.

Vyráběn z hraněných ocelových plechů tloušťky 3 mm boky i podlaha. Podélníky kontejnerového rámu jsou vyrobeny z profilu „I 120“ zaručující dostatečnou životnost a odolnost proti přetížení.

Rozměry kontejneru: délka 3 800 mm, šířka 2 306 mm, výška bočnic 600 mm. Výška nosného oka 1 000 mm.

Požadovaná dokumentace při předání vozidla:

Technický průkaz vozidla.

Návod k obsluze ve dvojnásobném vyhotovení (jednou v elektronické podobě), servisní kniha v českém jazyce.

Protokol o kalibraci tachografu.

Doklady o jakosti výrobku.

Předávací protokol, záruční list a záruční podmínky.

Ceny požadované prodávajícím za předmět smlouvy, dodávky, služby a práce nezbytné ke splnění předmětu smlouvy jsou zahrnuty ve smluvní ceně.

V Pardubicích dne: 04. 05. 2016

V Týnci nad Labem dne: 9.5.2016

Za Kupujícího:

Za Prodávajícího:

.....
Ing. Miroslav Němec
ředitel

Správy a údržby silnic Pardubického kraje



**Správa a údržba silnic
Pardubického kraje**
Doubravice 99
533 53 Pardubice
IČ: 00085031
DIČ: CZ00085031

(42)

.....

Věra Debelková
jednatel společnosti

AUTOCENTRUM HÁJEK, spol. s r.o.

AUTOCENTRUM HÁJEK, spol. s r.o.
Lžovická 301
Týnec nad Labem 281 26
IČ: 28968751, DIČ: CZ28968751

U



Prohlášení a záruka integrity:

Prodávající: **AUOCENTRUM HÁJEK, spol. s r.o., Lžovická 301, 281 26 Týnec nad Labem**

Číslo smlouvy kupujícího: **SML-25/1070/INV/47/2016**

AUOCENTRUM HÁJEK, spol. s r.o., Lžovická 301, 281 26 Týnec nad Labem, prohlašuje, že se před uzavřením kupní smlouvy na „**Dodávka nákladního automobilu kategorie N2**“ nedopustil v souvislosti se zadávacím řízením sám nebo prostřednictvím jiné osoby žádného jednání, jež by odporovalo zákonu nebo dobrým mravům anebo že by zákon obcházelo, zejména jsem nenabízel výhody osobám podílejícím se na zadání veřejné zakázky a ve vztahu k ostatním uchazečům jsem se nedopustil žádného jednání narušující hospodářskou soutěž.

Současně dávám záruku, že se ani po uzavření smlouvy se zadavatelem žádného obdobného jednání nedopustím.

Pokud se toto prohlášení ukáže být nepravdivým anebo jestliže zhotovitel poruší záruku integrity po uzavření smlouvy se zadavatelem, má zadavatel právo odstoupit od této smlouvy.

V Pardubicích dne: **04. 05. 2016**

V Týnci nad Labem dne: *9. 5. 2016*

Za Kupujícího:

Za Prodávajícího:

.....
Ing. Miroslav Němec

ředitel

Správy a údržby silnic Pardubického kraje



**Správa a údržba silnic
Pardubického kraje**
Doubravice 98
533 53 Pardubice
IČ: 00085031
DIČ: CZ00085031

(42)

.....

Věra Debelková

jednatel společnosti

AUOCENTRUM HÁJEK, spol. s r.o.
AUOCENTRUM HÁJEK, spol. s r.o.
Lžovická 301
Týnec nad Labem 281 26
IČ: 28968751, DIČ: CZ28968751

